

Verwendungsbereich

Vor der Montage einer Anhängerkupplung überprüfen Sie bitte in der Montageanleitung und im Fahrzeugschein, dass der Wagen zum Anhänger geeignet ist.

Die Anhängerkupplung **F-204** ist für das Ziehen eines Anhängers bestimmt. Die Anhängerkupplung besitzt das Prüfzeichen **E20**.

Vorbedingungen für die Montage der Anhängerkupplung

Die Anhängerkupplung **F-204** darf nur an Fahrzeugen montiert und genutzt werden, deren Karosserie in einem einwandfreien technischen Zustand ist. Die Anhängerkupplung darf nur entsprechend der folgenden Anleitungen montiert und genutzt werden.

Alle Schrauben und Muttern entsprechend dem in der folgenden Tabelle angegebenen Drehmoment (Mo) anziehen (das Drehmoment bezieht sich jeweils auf Schrauben der Festigkeitsklasse 8.8):

M5	-	6 (Nm)	M10	-	50 (Nm)
M8	-	25 (Nm)	M12	-	85 (Nm)

Nutzungsbedingungen

Die Anhängerkupplung **F-204** besitzt ein Typenschild, das die Parameter für eine ordnungsgemäße und sichere Belastung der Kupplung angibt:

Typ: F-204	Katalognummer von der Anhängerkupplung
A50-X	Kupplungsklasse
E20 55R-01 4944	Die Homologationsnummer der Anhängerkupplung
D = 12,0 kN	D-Wert
S = 90 kg	Stützlast
R = 2000 kg	Max. Anhängerlast

Der D-Wert wird nach folgender Formel berechnet:

$$D = g \cdot \frac{T \cdot R}{T + R} \text{ kN}$$

T-zulässiges Gesamtgewicht des Zugfahrzeugs (oder auch eines Schleppzuges) in Tonnen; einschließlich, falls gegeben, der senkrechten Achslast des Anhängers auf die Zentralachse

R- zulässiges Gesamtgewicht eines PKW-Anhängers mit einer in der Senkrechten beweglichen Deichsel oder eines Aufliegers (in Tonnen)

g- Erdbeschleunigung (9,81 m/s²).

Während der Nutzung sind die einzelnen Kupplungsteile in einem einwandfreien technischen Zustand zu halten und vor Korrosion zu schützen. Während des Schleppvorgangs ist der Anhänger zusätzlich mit einem Seil oder einer Kette von entsprechender Stärke mit dem Zugfahrzeug zu verbinden. Während der Nutzung der Anhängerkupplung sind von Zeit zu Zeit die Verschraubungen zu überprüfen und gegebenenfalls nachzuziehen.

Montageanleitung:

Die Anhängerkupplung **F-204** besteht aus :

1. Gestell	- 1 Stück	13. Schraube M12x30	- 3 Stück
2. Kupplungskugel (ACS-6006)	- 1 Stück	14. Schraube M12x35	- 1 Stück
3. Kupplungskugelaufnahme	- 1 Stück	15. Schraube M12x45	- 4 Stück
4. Steckdosenhalterung	- 1 Stück	16. Federring Ø5,1	- 2 Stück
5. Rechte Stütze	- 1 Stück	17. Federring Ø10,2	- 6 Stück
6. Linke Stütze	- 1 Stück	18. Federring Ø12,2	- 8 Stück
7. Rechter Halter	- 1 Stück	19. Runde Unterlegscheibe Ø5,3	- 2 Stück
8. Linker Halter	- 1 Stück	20. Runde Unterlegscheibe Ø10,5	- 6 Stück
9. Stoßstangenhalter	- 2 Stück	21. Runde Unterlegscheibe Ø13,0	- 8 Stück
10. Flacheisen	- 2 Stück	22. Mutter M5	- 2 Stück
11. Schraube M5x25	- 2 Stück	23. Mutter M12	- 4 Stück
12. Schraube M10x40	- 6 Stück		

Um die Anhängerkupplung F-204 richtig zu montieren ist folgende Beschreibung einzuhalten:

- Die Montage der Anhängerkupplung erfordert die Demontage und einen Anschnitt der hinteren Stoßstange.
- Stoßstange und die Metallstoßstangenverstärkung demontieren. (Die Stoßstangenverstärkung wird nicht wieder benutzt).
- Die Stützen (5, 6) in die Längsträger schieben und locker mit den Schrauben M10x40 (12), den Federringen Ø10,2 (17), den Unterlegscheiben Ø10,5 (20) und den Flacheisen (10).
- An den hinteren Karosseriestreifen die Halter (7, 8) und sie mit den werksseitigen Schrauben an der Karosse locker anschrauben.
- Zwischen die montierten Stützen (5, 6) und Halter (7, 8) das Gestell (1) schieben und in den Punkten A beim Modell S-Max oder Punkten B beim Modell Galaxy mit den Schrauben M12x45 (15), den Unterlegscheiben Ø13,0 (21), den Federringen Ø12,2 (18) und Muttern M12 (23) verschrauben.
- An das Gestell (1) die Stoßstangenhalter (9) mit den Schrauben M5x25 (11), den Unterlegscheiben Ø5,3 (19), den Federringen Ø5,1 (16) und den Muttern M5 (22) befestigen.
- An das Gestell (1) die Kugelkopfaufnahme (3) und die Steckdosenhalterung (4) mit den Schrauben M12x30 (13) - 3 St. und M12x35 (14) - 1 St. und Federringen Ø12,2 (18) und Unterlegscheiben Ø13,0 (21) schrauben.
- Alle Schrauben anziehen.
- Den Ausschnitt der Stoßstange für die werksseitige Abdeckung nach beigefügter Schablone ausführen.
- Die hintere Stoßstange montieren.
- Kupplungskugel (2) nach Gebrauchsanweisung in die Kupplungskugelaufnahme (3) schieben.

Achtung

An das Gestell (1) kann eine Kugel (2) von anderer Konstruktion als in obiger Gebrauchsanleitung unter der Bedingung montiert werden:

- Die verwendete Kugel besitzt ein Kennzeichenschild mit der Bauartzulassung.
- Die Parameter D und S haben eine größere oder die gleiche Wert als die vom Gestell (1).
- Die Lage der Kugelmittle ist mit dem Muster übereinstimmend.

Die Einhaltung vorliegender Gebrauchsanleitung versichert richtige Montage Und Nutzung der Anhängerkupplung F-204.

Montage der Anhängerkupplung **F-204** soll ins Fahrzeugschein eingetragen werden.

Achtung: Nach 1000 km sind die Schraubverbindungen nachzuprüfen. Die Kugel ist sauber einzuhalten und mit Schmierfett einzuschmieren. Eine Kugelschutz ist zu verwenden.

Alle mechanischen Beschädigungen der Anhängerkupplung **F-204** schließen weitere Nutzung aus.

Die beschädigte Anhängerkupplung ist nicht reparierbar. Sollte die Art der Montage nicht eingehalten oder falsch genutzt werden, übernimmt der Hersteller keine Verantwortung für entstandenen Schaden.

Montageschema:

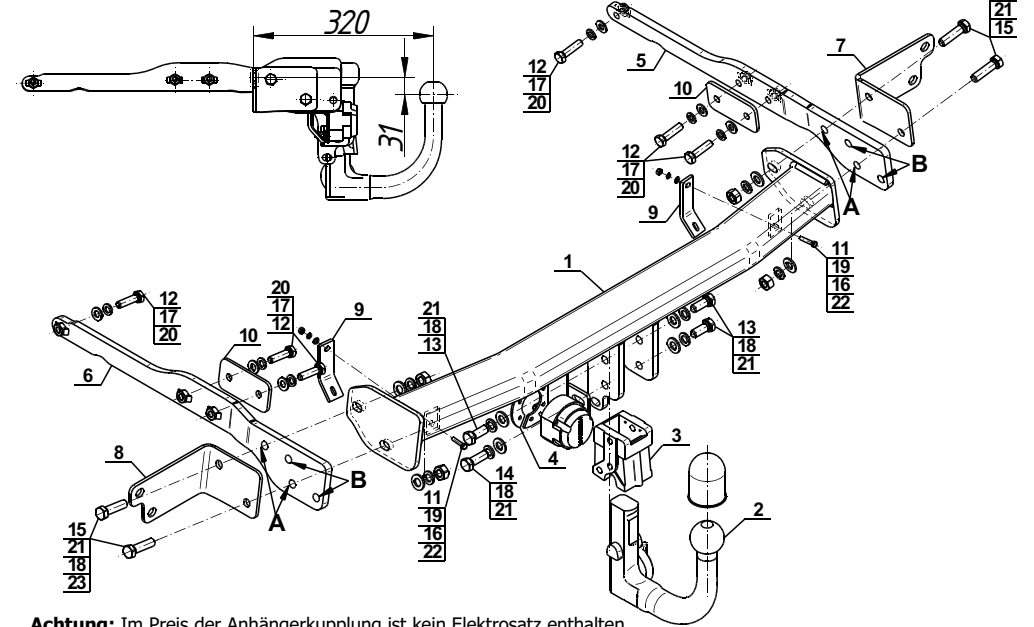

Achtung: Im Preis der Anhängerkupplung ist kein Elektrosatz enthalten.

Die Anhängerkupplung muss nicht beim TÜV vorgeführt werden, da diese mit dem Zeichen E20 ausgezeichnet ist, es sei denn, dass aktuelle Vorschriften es anders bestimmen. Diese Montageanleitung dient als ABE und muss mit den Fahrzeugpapieren mitgeführt werden.